

Protector

BD Phaseal™



Descripción

El dispositivo de transferencia de fármacos de sistema cerrado (CSTD) **BD Phaseal™** es un dispositivo hermético y a prueba de fugas que prohíbe mecánicamente la transferencia de contaminantes ambientales al sistema y el escape de fármacos o concentraciones de vapor fuera del sistema. De esta forma, **BD Phaseal™**, minimiza la exposición individual y ambiental al vapor de drogas, aerosoles y derrames. El sistema **BD Phaseal™**, evita también la entrada de microbios¹.



Aspectos Técnicos

El protector del sistema **BD Phaseal™** es un adaptador que se ensambla y sella al vial del fármaco. El protector, se usa como un dispositivo de acople entre el vial del fármaco y el inyector para la inyección y/o extracción de diluyentes del vial del fármaco¹.

Además, el protector equilibra la diferencia de presión que ocurre cuando un fluido o líquido es incorporado o removido del vial. El protector está disponible en varias medidas, las que son compatibles con las diferentes medidas de los viales. Producto estéril. Libre de BPA¹.

Materiales:

1. Protector: Polipropileno
2. Membrana: Elastómero termoplástico
3. Filtro Hidrofóbico: Politetrafluoroetileno
4. Tapa del filtro: Polipropileno
5. Cámara de expansión: Poliamida/Polipropileno
6. Cánula: Acero inoxidable
7. Tapa protectora: Polipropileno + colorante

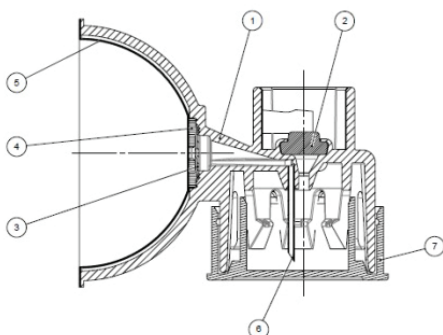

NOMBRE:	BD Phaseal™
TIPO:	Dispositivo de transferencia de fármacos de sistema cerrado
PRESENCIA DE DEHP:	No
ALMACENAMIENTO:	Lugar limpio, seco y cálido. No exponer a luz fuerte.
FABRICACIÓN:	España.
PRESENTACIÓN:	Empaque unitario.

Método de esterilización EO	Vigencia 5 años
 Libre de Látex	 Certificación



Catálogo Chile¹

SKU	Descripción	Igualación de presión	Volúmen de Cánula	Compatibilidad	Unidad de venta
515100	Protector P14	20 ml	0.0054 ml	Diámetro cápsula 14mm (medida vial ø 13mm)	50 u.
515102	Protector P21	20 ml	0.0134 ml	Diámetro cápsula 21mm (medida vial ø 20mm)	50 u.
515105	Protector P50	50 ml	0.0134 ml	Diámetro cápsula 21mm (medida vial ø 20mm)	25 u.

1. Becton Dickinson. (2019). Technical Data Sheet BD Phaseal™ Protectors.